

Fechado
Solid
Cerrada

Gradeado
Perforated
Rejada

DIM. (ext.)600 x 400 x 270mm (int.)490 x 340 x 267mm

Empilháveis, e também encaixáveis em vazio para minimizar o volume ocupado.

Stack, and also nest when empty to minimize the volume.

Apilables, y encajables cuando estan vacías para ahorrar espacio.

Os contentores da série 2000 asseguram um melhor aproveitamento do espaço interior quando comparados com outros contentores que também empilham ou encaixam através de uma rotação de 180°.

The 2000 series boxes offer an increased internal volume when compared with other 180° turn stack & nesting boxes.

Las cajas de la serie 2000 son las más eficientes en cuanto al aprovechamiento de su espacio interior comparadas con todas las cajas que tambien se apilan y encajan con un giro de 180°.

When fitting a lid with security straps, tamper evidence is ensured because the box does not have apertures near the handles.

La caja queda completamente cerrada e inviolable al colocar la tapa y precintos de seguridad, ya que no hay ninguna abertura junto a las asas.

Ao colocar a tampa com cintas de inviolabilidade o conjunto fica completamente fechado, dado que o contentor não tem aberturas junto às pegas.

On request all models can be produced with solid bottom and perforated walls, or with solid walls and perforated bottom.

Bajo pedido, todos los modelos se pueden fabricar con paredes rejadas y fondo cerrado, o con paredes cerradas y fondo rejado.

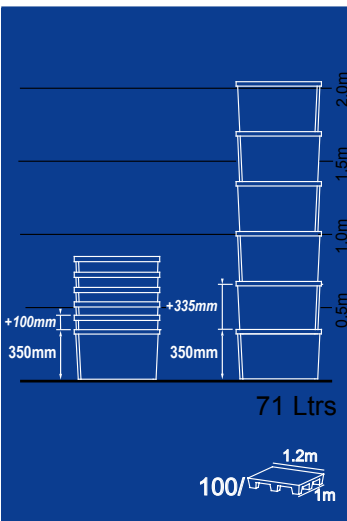

Fechado
Solid
Cerrada

Lados gradeados e fundo fechado
Perforated walls & solid bottom
Paredes rejadas y fondo cerrado

Gradeado
Perforated
Rejada

DIM. (ext.)600 x 400 x 350mm (int.)490 x 340 x 347mm

Base com rodízios (600 x 400 mm)
Dolly
Base con ruedas

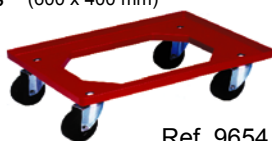

Ref. 9654_



Ref. 9656_

Tampa (600 x 400 mm)
Lid
Tapa



Ref. 3006_